



コンパクトコーヒー グラインダー

取扱説明書



中に入っているもの

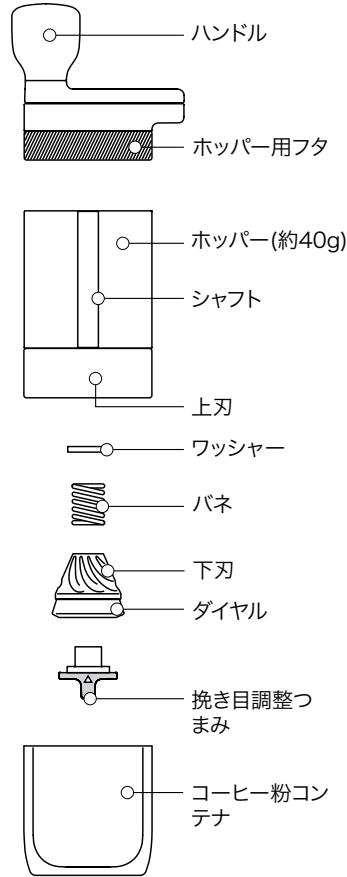

使用方法

挽き目調整

1. 本体を持ち、コーヒー粉コンテナを時計回りに回して取り外す
2. ホッパー上部が回らないようにハンドルの根元を押さえながら、挽き目調整つまみを回して好みの設定にする(必ずつまみを回す。数字の記載のあるダイヤルを回さない。)

グラインド方法

1. ざらざらのリング部分を反時計回りに回してホッパー用フタを開ける。豆を入れてフタをしっかりと回して締める。豆は必要な分のみ都度入れる。
2. ハンドルを時計回りに開き、そのまま回して豆を挽く
3. コーヒー粉コンテナを時計回りに回してコーヒー粉を取り出す

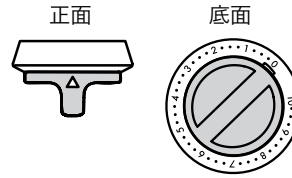

おすすめの挽き目

抽出方法	挽き目	設定
エスプレッソ	細挽	0 - 2.5
ハンドドリップ	中挽	2.5 - 7.5
フレンチプレス・コールドブリュー	粗挽	7.5 - 10

分解方法

コーヒー豆の種類を変えるときや、毎日使用する場合は1~2週間に1回程度、定期的にお手入れしてください。

1. コーヒー粉コンテナを時計回りに回して取り外し、ブラシや乾いた布巾で挽き目調整つまみ周辺の粉をはらう。
2. ざらざらのリング部分を反時計回りに回してホッパーのフタを開け、余った豆を取り出して再度フタを取り付ける。
3. ホッパー上部が回らないようにハンドルの根元を押さえながら、挽き目調整つまみを反時計回りに回してゆっくり取り外す。数字の記載のある部分をつまみ、ひねるようにしてゆっくり下刃を外す。

※ハンドルを下に向けて、本体をひっくり返した状態で分解を行ってください(ワッシャー、バネの紛失につながります。)

4. 紛失に十分注意しながら、シャフトからワッシャー、バネを取り外す。
5. ざらざらのリング部分を反時計回りに回し、ホッパー用フタを外す。
6. フタからゆっくりとシャフトを引き抜いて外す。

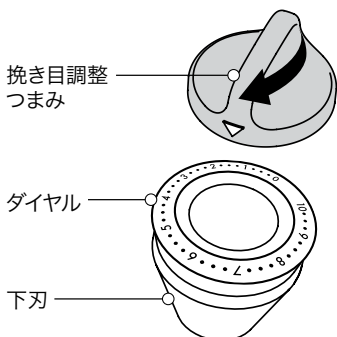

お手入れ方法

フタ/ホッパー/刃は水に浸さないでください。全てのパーツは完全に乾燥した状態で組み立ててください。

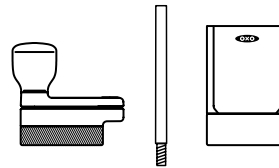

フタ/シャフト/ホッパー:かたく絞った布などで優しく拭き取ります(水洗い不可)。

上刃/下刃/ダイアル:乾いた布やペーパータオル、ブラシなどでお手入れします。

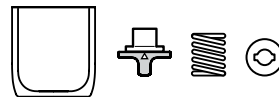

コーヒー粉コンテナ/挽き目調整つまみつまみ/バネ/ワッシャー:中性洗剤で水洗い可能です。十分に乾かしてください。

組立方法

1. シャフトのネジ状の先端を下に向けた状態でホッパーに差し込み、ざらざらのリング部分を時計回りに回してホッパー用フタを取り付ける。
2. 本体をひっくり返し、ワッシャー、バネの順に差し込み、ダイアルの数字の記載のある部分を持って下刃を取り付ける。
3. ホッパー上部が回らないようにハンドルの根元を押さえながら、ゆっくりと挽き目調整つまみを取り付けます。ダイアル(下刃)は押し込まないでください。つまみを時計回りに回してしっかり締めます。しっかり締まったらダイアルは回さないように注意します。上刃と下刃の溝が噛み合い、隙間がなければ正しく装着されています。
4. この状態では挽き目は0の設定になっています。挽き目調整つまみを回して好みの設定にします。必ず分解のたびに0に戻してから好みの設定にしてください。

